

## VENTITEC® Großraum-Ventilatoren

Agrarprodukt für Licht und Luft



**HUESKER**

Ideen. Ingenieure. Innovationen.



## Optimale Luftverteilung durch Großraum-Ventilator



### VENTITEC® Großraum-Ventilatoren – Ihre Kühe werden sie lieben!

Unseren Tieren geht es ähnlich wie uns Menschen: ein gutes Arbeitsklima erhöht nicht nur ihr Wohlbefinden, sondern auch ihre Leistungsfähigkeit.

Höchste Milchleistung kann nur gesichert werden, wenn Ihre wertvollen Nutztiere stressfrei gehalten werden. Hitze ist bei Kühen die größte Stressgefahr, denn bei ihrem Stoffwechsel emittieren sie je nach Leistung 20–60 MJ Wärmeenergie pro Tag. Um diesen Stress über einen langen Zeitraum zu vermeiden, müssen Ventilatoren im Sommer mehrere Monate durchgehend laufen.

Die energieeffizienteste Methode liefern Großraum-Ventilatoren, die eine kontinuierliche Luftumwälzung bewirken. Mit den VENTITEC® Großraum-Ventilatoren schlagen Sie gleich mehrere Fliegen mit einer Klappe:

- Sie steigern das Stallklima effektiv
- Sie vermeiden Hitzestress
- Sie erhöhen die Produktivität Ihrer Milchkühe
- Sie arbeiten energieeffizient und sparen Kosten
- Sie kühlen besonders leise



## Und so funktioniert's:

VENTITEC® Großraum-Ventilatoren bringen dank großer Durchmesser bereits mit niedrigen Rotationsgeschwindigkeiten große Luftmengen in Bewegung.

Die Funktionsweise ist vergleichbar mit hochmodernen Windkraftanlagen. Konisch geformte und gedrehte Flügel sind optimiert für die Rotationsgeschwindigkeit. Die Luft wird über dem Ventilator angesaugt und über einen breiten Kegel nach unten und außen bewegt. Von außen eindringende Frischluft wird so in die Zirkulation mit aufgenommen und im gesamten Stall verteilt, so dass Stauwärme keine Chance hat.

Eine angenehme Brise befreit die Tiere so von ihrer feucht warmen Lufthülle aus Schadgasen und ein Kühlungseffekt tritt ein.

### Energie sparen = Kosten senken

Durch das Umwälzen der gesamten Lufthülle wird der energieeffizienteste Weg genutzt, Luft in Bewegung zu halten. Der Energiebedarf beträgt im Vergleich zu herkömmlichen Ventilatoren weniger als 15 Prozent.

Weil der VENTITEC® Großventilator keine punktuell hohen Luftgeschwindigkeiten aufbauen muss, arbeitet er leise und effizient. Durch die langen Betriebszeiten (2.000–3.000 Stunden/Jahr) in den Sommermonaten ist die Energieeffizienz von entscheidender Bedeutung. Die hohe Qualität des Motors, des Getriebes, der Nabe und der Flügel begünstigen dies zusätzlich. Im Winter wird die aufsteigende Wärme langsam nach unten gedrückt und gleichmäßig im Stall verteilt.

Unsere VENTITEC® Großraum-Ventilatoren erhalten Sie in zwei Größen: 7,32 m und 4,88 m

- Luftumwälzung bis zu 26 m Radius (713.585 m<sup>3</sup>/h bei 7,32 m)
- Leichtbau-Aluminium-Flügel in aerodynamischer Form
- Extrudierte präzisionsgefräste Aluminiumnaben und -bolzen
- Erfüllung höchster Sicherheitsanforderungen
- Mehrere Ventilatoren durch intelligentes Steuerungssystem regelbar
- Hohe Lebensdauer
- Keine Wartung erforderlich

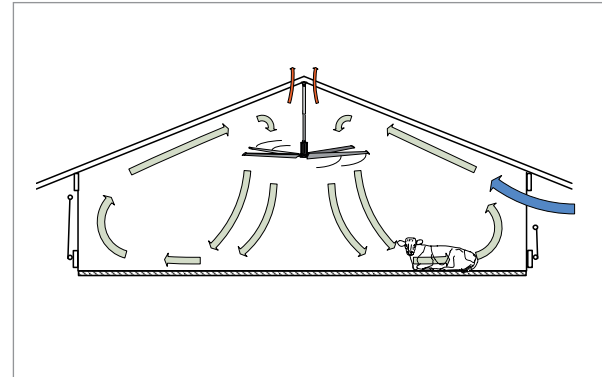

Ausgewogene Luftqualität durch Umwälzung mit Frischluftzufuhr

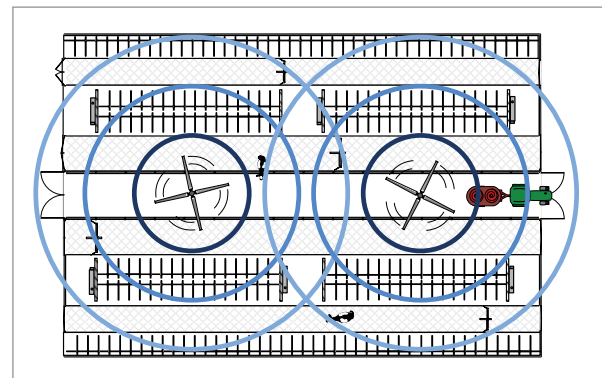

Die Ermittlung der optimalen Position für bestmögliche Luftverteilung erfolgt durch unsere Ingenieure oder Fachhändler

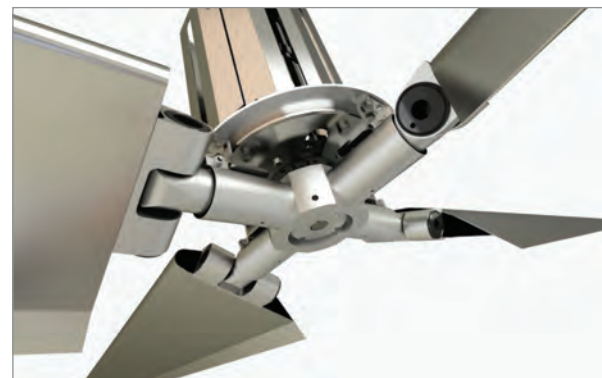

Vibrationsabsorbierende Konstruktion aus 40 Jahren Erfahrung



## Komponenten und Einbaumaße:

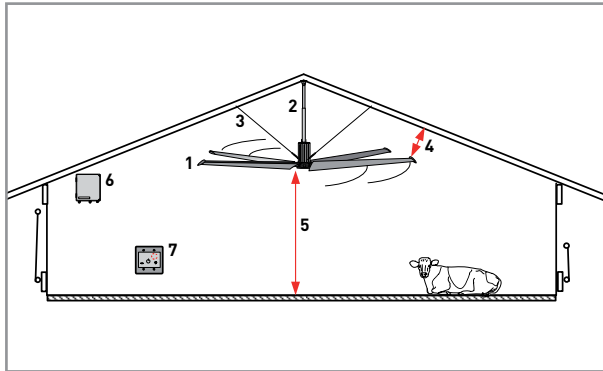

1. VENTITEC® Großraum-Ventilator mit 4 konischen Rotorblättern
2. Abhängrohr, teleskopierbar
3. Diagonale Abspannseile
4. Mindestabstand zur Deckenkonstruktion (1,2 bzw. 1,5 m)
5. Einbauhöhe (entspricht Rotordurchmesser)
6. Frequenzumrichter im Gehäuse mit EMV-Filter und Netzdrossel
7. Bedieneinheit manuell oder automatisch mit Eco-Commander als zentrale Steuereinheit

### Technische Daten:

#### VENTITEC® 4.88

Durchmesser:	4,88 m (16 ft)
Bewegtes Luftvolumen:	382.280 m <sup>3</sup> /h
Stromaufnahme:	3,55 Amp.
Stromanschluss:	400V ~3P 50 Hz
Leistung:	1,5 kW
Drehzahl:	13-90 U/min
Ventilator Gewicht:	129 kg

#### VENTITEC® 7.32

Durchmesser:	7,32 m (24 ft)
Bewegtes Luftvolumen:	713.585 m <sup>3</sup> /h
Stromaufnahme:	3,55 Amp.
Stromanschluss:	400V ~3P 50 Hz
Leistung:	1,5 kW
Drehzahl:	9-60 U/min
Ventilator Gewicht:	136 kg



## Steuerungslösungen:

Die intelligenten Steuerungssysteme sind mit den Komponenten optimal aufeinander abgestimmt und garantieren einen reibungslosen Betrieb. Es werden manuelle Bedienungen sowie automatische Regelungen angeboten.



Manuelle Bedieneinheit für 1-4 Ventilatoren  
Einstellungsmöglichkeiten: an/aus, Geschwindigkeit, Drehrichtung



Eco-Commander mit Touchscreen für die automatische Regelung nach Temperatur oder Zeitprogramm. Regelt maximal 18 Ventilatoren in 3 Gruppen.

Der VENTITEC® Großraum-Ventilator ist ein Hochqualitätsprodukt aus dem Segment „Licht und Luft“ der Firma HUESKER.

HUESKER bietet Ihnen mit den LUBRATEC® Seitenlüftungen/Windschutz-Systemen, dem SKYTEX® Lichtfirst und dem VENTITEC® Großraum-Ventilator ein komplettes aufeinander abgestimmtes System für die optimale Belüftung Ihres Stalls.

Weitere Informationen finden Sie unter [www.HUESKER.com](http://www.HUESKER.com)



**HUESKER Synthetic GmbH**

Fabrikstraße 13-15, 48712 Gescher  
Tel.: + 49 (0) 25 42 / 701 - 0  
Fax: + 49 (0) 25 42 / 701 - 469  
E-Mail: [techtex@HUESKER.de](mailto:techtex@HUESKER.de)  
Internet: [www.HUESKER.com](http://www.HUESKER.com)

Weitere Infos:



 **HUESKER**  
Ideen. Ingenieure. Innovationen.